

Nakanishi E-Max EVO

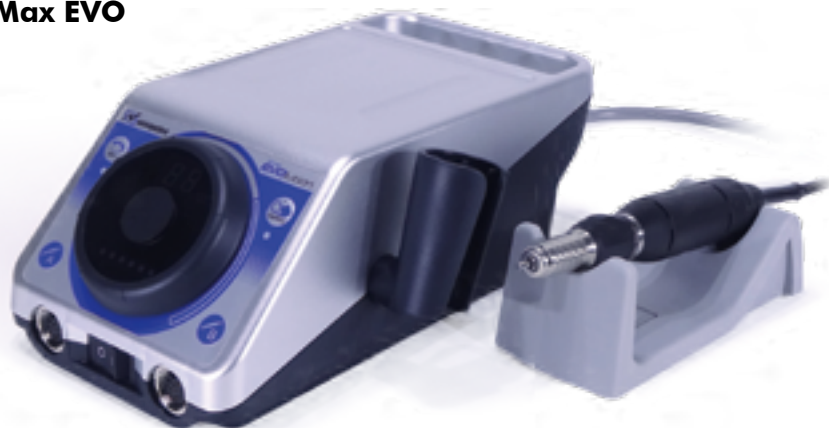

Standard Set mit Motor und Handstück ENK-410S 73 W 40.000 min⁻¹

Lieferumfang Set:
Steuergerät NE-249
Standard Motor ENK-410S 73 W 40.000 min⁻¹
Schnellspannhandstück IR-310
Spannzange CHH-3,0 und CHH-2,35
Handstückhalter, Handstückablage,
Spannschlüsselsatz

025-8225 Set 1.437,50

Torque Set mit Motor und Handstück ENK-250T 76 W 25.000 min⁻¹

Lieferumfang Set:
Steuergerät NE-249
Torque Motor ENK-250T 76 W 25.000 min⁻¹
Schnellspannhandstück IR-310
Spannzange CHH-3,0 und CHH-2,35
Handstückhalter, Handstückablage,
Spannschlüsselsatz

025-8226 Set 1.506,50



Steereinheit NE-249

Für bürstenlose EVO Motore.
FIX-Speed®-System speichert die eingestellte Drehzahl. Einfache Bedienung durch beliebiges Umstellen mit Smart-Switch oder Fußtaster.
Automatische Drehzahlnachregulierung bei Laständerung
Abmessungen: 130 x 254 x 97 mm
Gewicht: 2,3 kg

025-8227 Stk 552,00



Fußschalter FC-64

Wahlweise als Ein/Ausschalter oder Regler

025-8106 Stk 109,25

Mikromotor ENK-410S

Drehzahl: 1.000 - 40.000 min⁻¹
 Max. Drehmoment: 4,3 Ncm
 Ausgangsleistung: 73 W
 Gewicht: 90 g ohne Kabel
 Kabellänge: 1,5 m glattes Kabel
 Lieferung mit Kabel und Smart-Switch

025-8086 Stk 598,00

**Mikromotor ENK-250T**

Drehzahl: 1.000 - 25.000 min⁻¹
 Max. Drehmoment: 4,8 Ncm
 Ausgangsleistung: 76 W
 Gewicht: 147 g ohne Kabel
 Kabellänge: 1,5 m glattes Kabel
 Lieferung mit Kabel und Smart-Switch

025-8087 Stk 667,00

**Motorkabel 1,5 m**

glattes Kabel mit Smart-Switch

025-8088 ENKCD-410S Stk 161,00
für ENK-410S

025-8089 ENKCD-250T Stk 161,00
für ENK-250T

**Schnellspannhandstück IH-300**

Gewicht: 62 g
 Spannzangentyp: CHH (0,3 - 3,175 mm)
 Lieferung mit Spannzange 2,35 und 3 mm
 und Spanschlüssel

025-1005 Stk 299,00

**Schnellspannhandstück IR-310**

Gewicht: 96 g
 Spannzangentyp: CHH (0,3 - 3,175 mm)
 Lieferung mit Spannzange 2,35 und 3 mm
 und Spanschlüssel

025-1147 Stk 299,00

**Schlankes Handstück BMH-300**

Gewicht: 156 g
 Spannzangentyp: CHM (0,3 - 3,175 mm)
 Lieferung mit Spannzange 3 mm
 und Spanschlüssel

025-1017 Stk 299,00



**Handstück 3 mm IG-400**

Präziser Rundlauf und robust.
 Gewicht: 46 g
 Spannzangentyp: NKM-6
 Lieferung mit Spannzange 3 mm
 und Spanschlüssel

025-2811 Stk 299,00

**Handstück 6 mm HG-200**

Gewicht: 210 g
 Spannzangentyp: CHG (0,5 - 6,35 mm)
 Lieferung mit Spannzange 6 mm
 und Spanschlüssel

025-1016 Stk 299,00

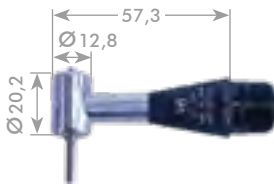
**Winkelhandstück 90° IC-300**

Drehzahl: Maximum kurzzeitig
 20.000 min⁻¹ Dauerbetrieb
 Gewicht: 45 g
 Spannzange: CHC (1,0 - 3,175 mm)
 Lieferung mit Spannzange 3 mm,
 Spanschlüssel, Gummiträgern
 und Schleifblättern

025-1006 Stk 379,50

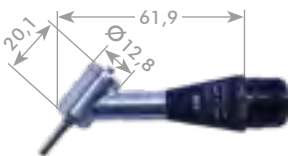
**Winkelhandstück 50° KC-300**

Drehzahl: Maximum kurzzeitig
 20.000 min⁻¹ Dauerbetrieb
 Gewicht: 45 g
 Spannzange: CHC (1,0 - 3,175 mm)
 Lieferung mit Spannzange 3 mm,
 Spanschlüssel, Gummiträgern
 und Schleifblättern

025-1014 Stk 379,50

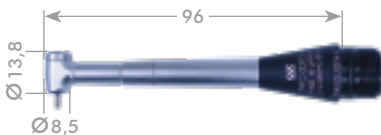
**Winkelhandstück Mini 90° MFC-300S**

Drehzahl: 15.000 min⁻¹ Dauerbetrieb
 Gewicht: 50 g
 Spannzangentyp: K-252 (1,6 mm)
 Lieferung mit Spannzange 1,6 mm
 und Spanschlüssel

025-1012 Stk 379,50

**Winkelhandstück Mini 90° MFC-300M**

Max. Drehzahl: 15.000 min⁻¹ Dauerbetrieb
 Gewicht: 47 g
 Spannzangentyp: K-253 (1,6 mm)
 Lieferung mit Spannzange 1,6 mm
 und Spanschlüssel

025-1013 Stk 379,50

Handfeilmaschine NLS-110

Werkzeugaufnahme: 3,3 mm + 6,4 mm
 Drehzahl: 40.000 min⁻¹ kurzzeitig
 30.000 min⁻¹ Dauerbetrieb
 Drehzahlreduktion: 1:4
 Hubzahl: 0 - 7.600/min
 Hublänge: 0 - 6 mm
 Vibration: 7 - 8 m/s²
 Gewicht: 800 g
 Lieferung mit Werkzeughaltersortiment
 und Spannwerkzeug

025-1483 Stk 1.357,00

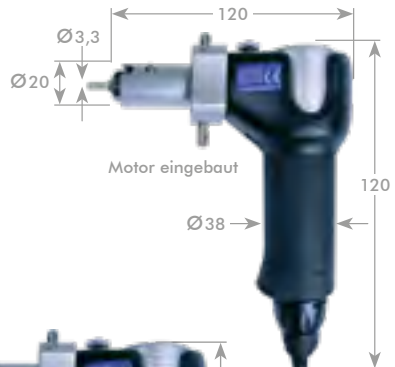
**Handfeilmaschine LS-100**

Werkzeugaufnahme: 3,3 mm + 6,4 mm
 Drehzahl: 40.000 min⁻¹ kurzzeitig
 30.000 min⁻¹ Dauerbetrieb
 Drehzahlreduktion: 1:4
 Hubzahl: 0 - 7.600/min
 Hublänge: 0 - 6 mm
 Vibration: 7 - 8 m/s²
 Gewicht: 680 g
 Lieferung mit Werkzeughaltersortiment
 und Spannwerkzeug

025-1302 Stk 920,00

**Motorkabel für NLS 110**

029-1000502 Stk 153,50

**Mini-Feilhandstück ML-8**

Werkzeugaufnahme: 3,2 mm
 Drehzahl: max. 30.000 min⁻¹
 Hubzahl: 0 - 7.500/min
 Hublänge: 0,8 mm
 Gewicht: 130 g
 Lieferung mit Werkzeughaltersortiment
 und Spannwerkzeug

025-1307 Stk 552,00

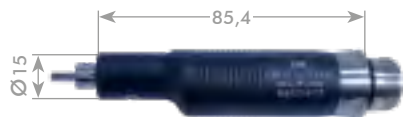
**Querhubhandstück SLS-16**

Werkzeugaufnahme: 3,2 mm
 Drehzahl: 40.000 min⁻¹ kurzzeitig
 20.000 min⁻¹ Dauerbetrieb
 Hubzahl: 0 - 9.000/min
 Hublänge: 0 - 1,6 mm stufenlos
 Gewicht: 127 g
 Lieferung mit Werkzeughaltersortiment
 und Spannwerkzeug

025-1380 Stk 632,50





185

Fasserhammer HA-500

Werkzeugaufnahme: spezial
 Drehzahl: 20.000 min⁻¹ kurzzeitig
 16.000 min⁻¹ Dauerbetrieb
 Schlagzahl: 25 - 5.000/min
 Schlagkraft: 4,4 - 7 N
 Gewicht: 95 g
 Lieferung mit zwei Fasserwerkzeugen
 und Spannwerkzeug

025-8060	Stk	632,50
-----------------	-----	--------

**Bandschleifer KBS-101**

Schleifbandbreite: 4, 6 und 8 mm
 Drehzahl: 40.000 min⁻¹ kurzzeitig
 30.000 min⁻¹ Dauerbetrieb
 Bandgeschwindigkeit: 0 - 825 m/min
 Gewicht: 350 g
 Lieferung mit Schleifbänder-Sortiment

025-1146	Stk	540,50
-----------------	-----	--------



Schleif- und Polierbänder für KBS-101 und EBS-101 Länge: 300mm

	Korund 30 Stk.Pkg.				Korund 30 Stk.Pkg.				Korund 30 Stk.Pkg.			
	Breite mm	Bestell-Nr	Pkg		Breite mm	Bestell-Nr	Pkg		Breite mm	Bestell-Nr	Pkg	
K 80	4	025-64901	38,10		6	025-64911	38,10		8	025-64921	38,10	
K 120	4	025-64902	38,10		6	025-64912	38,10		8	025-64922	38,10	
K 180	4	025-64903	38,10		6	025-64913	38,10		8	025-64923	38,10	
K 240	4	025-64904	38,10		6	025-64914	38,10		8	025-64924	38,10	
K 320	4	025-64905	38,10		6	025-64915	38,10		8	025-64925	38,10	
K 400	4	025-64906	38,10		6	025-64916	38,10		8	025-64926	38,10	

Reduziergetriebe 1:4 RG-01

Drehzahlreduzierung 1:4

025-1009 Stk 379,50

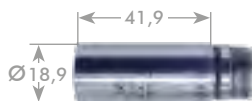

Reduziergetriebe 1:15 RG-02

Drehzahlreduzierung 1:15

025-1010 Stk 414,00



Verlängerungsstück CN-01

ohne Drehzahlreduzierung

025-1015 Stk 287,50

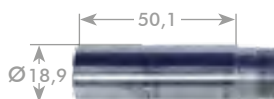

Spannzangen

Typ	passend für	Maße mm	Bestell-Nr	Stk
CHC	IC-300, KC-300 Lieferbar auch in 1,0 - 2,0 mm	2,35 mm	025-90492	62,20
		3,0 mm	025-90430	62,20
CHG	HG-200 Lieferbar auch in 0,5 - 5,9 mm	2,35 mm	025-91192	73,50
		3,0 mm	025-91130	73,50
		6,0 mm	025-91160	73,50
CHH	IH-300, IR-300/310 Lieferbar auch in 0,3 - 2,9 mm	2,35 mm	025-90692	62,20
		3,0 mm	025-90630	62,20
CHM	MH-300, BMH-300 Lieferbar auch in 0,3 - 2,9 mm	2,35 mm	025-90992	62,20
		3,0 mm	025-90930	62,20
K-252	MFC-300S	1,6 mm	025-90316	45,20
K-253	MFC-300M	1,6 mm	025-90016	45,20
NKM-6	IG-400	2,35 mm	028-92030	62,20
		3,0 mm	028-92092	62,20
CHN-6	IG-400 Spannzangenmutter		025-2104	39,60

